

特記

SPBF : #400バフ研磨

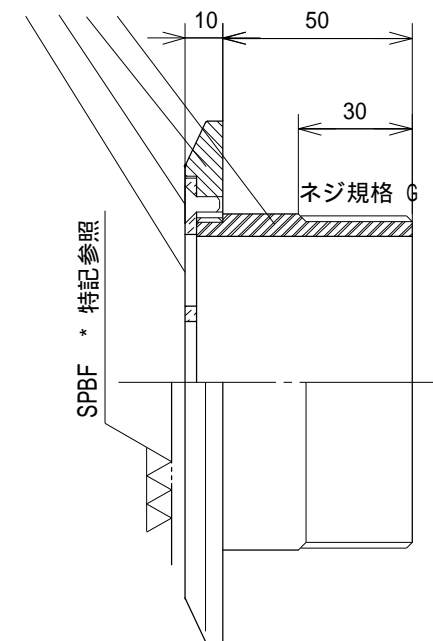
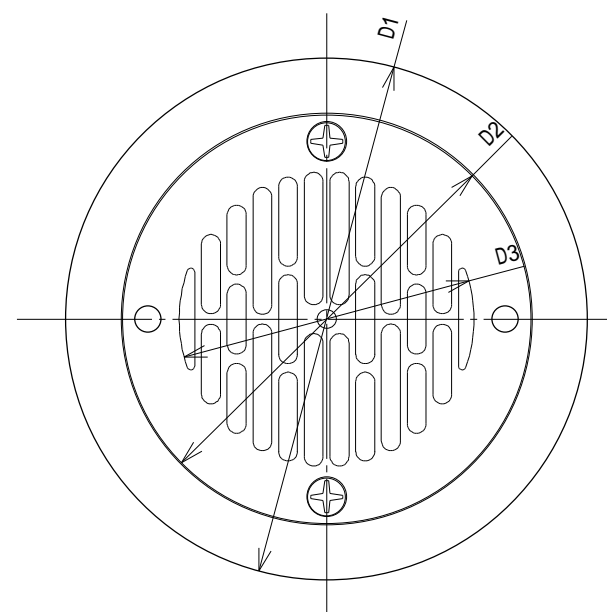

*開口率はVP管断面積に対する比率です。
*型式の数字が配管接続口の呼び径です。

型 式	D1	D2	D3	開口率%
UP 25G ネジ式	86	56	26	72
UP 32G ネジ式	92	62	32	61
UP 40G ネジ式	101	71	41	63
UP 50G ネジ式	112	82	52	53
UP 65G ネジ式	128	98	68	46
UP 80G ネジ式	138	108	78	57
UP 100G ネジ式	161	131	101	62

番号	部 材 名	数	材 質 / 備 考	作成日	09. 9.18	検 図	製 図	設 計
1	プレート	1	ABS	縮 尺	~			
2	目 皿	1	SUS316	品 名	側面吸込金具 目皿部 UP G シリーズ ネジ式			
3	パイプ	1	HTVP	図 番	030122			
4	ビス	2	SUS316(M5)	社 名	株式会社 水巧エンジニアリング			
記 事								

本図はUP 75Gネジ式です。
型式により、スリット幅又はスリット数が異なります。

*最高使用温度：55

！) 接続管断面積に対し目皿部の開口面積が小さいので、選定に際し御注意下さい。

仕様・寸法は予告なく変更することがあります。