

特記

SPBF : #400バフ研磨

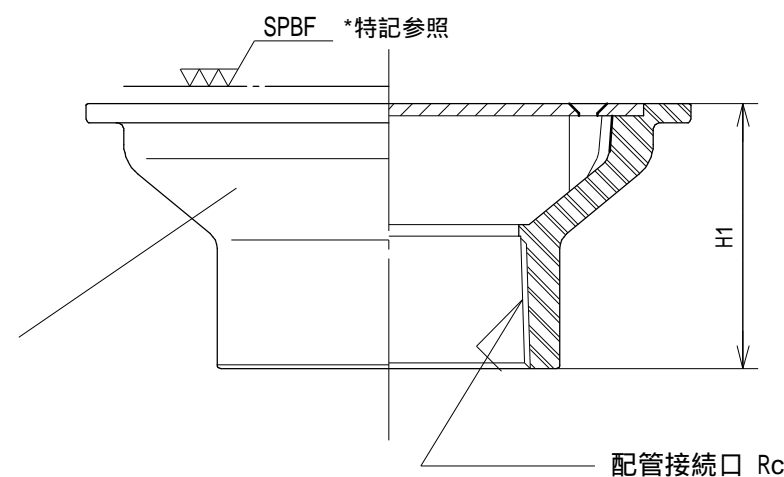
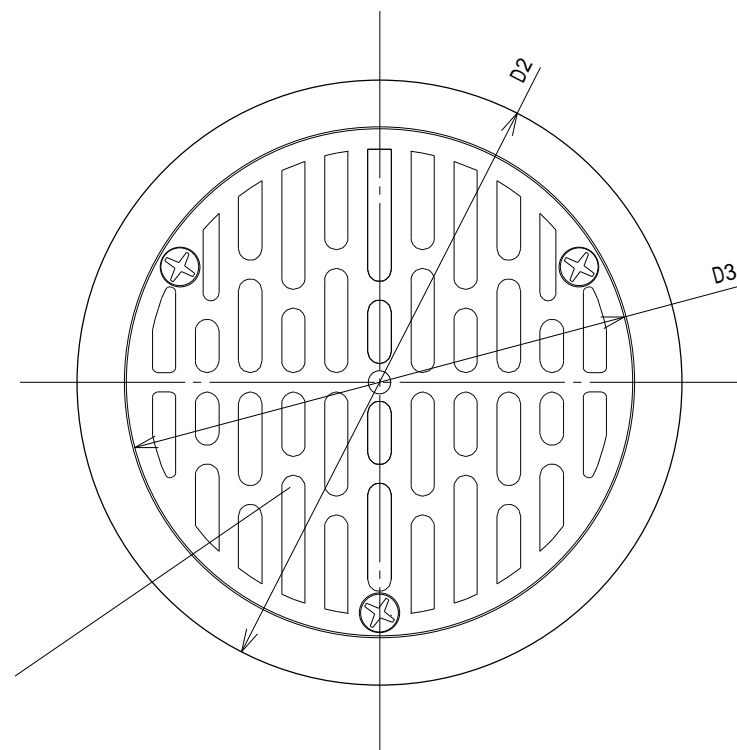

* 開口率%はVP管断面積に対する比率です。
* 型式の数字が配管接続口の呼径です。

型 式	D2	D3	H1	開口率%
SSP 32G ネジ式	130	109	59	490
SSP 40G ネジ式	130	109	59	295
SSP 50G ネジ式	160	134	70	265
SSP 65G ネジ式	160	134	70	155
SSP 80G ネジ式	240	209	85	300
SSP 100G ネジ式	240	209	85	180

番号	部 材 名	数	材 質 / 備 考	作成日	03.1.15	検 図	製 図	設 計
1	目 皿	1	SUS316	縮 尺	~			
2	目 皿 受	1	ABS	品 名	底面循環金具 目皿部 SSP G シリーズ 紗 式			
				図 番	030121			
記 事				社 名	株式会社 水巧エンジニアリング			

本図は SSP 65 G紗式です。
型式により、スリット幅又はスリット数が異なります。

* 最高使用温度 : 55

仕様・寸法は予告なく変更することがあります。