

特記

SPBF : #400バフ研磨

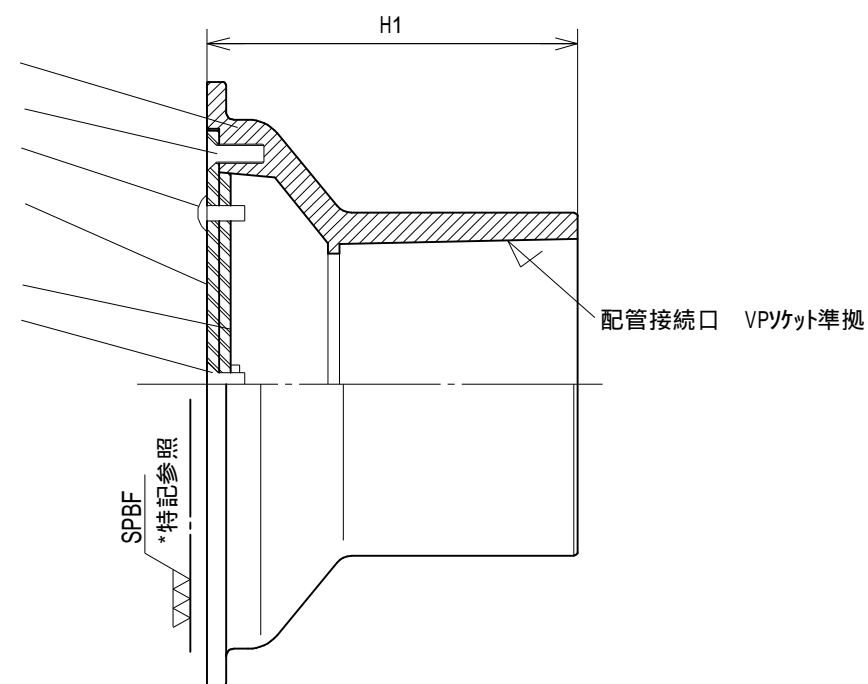
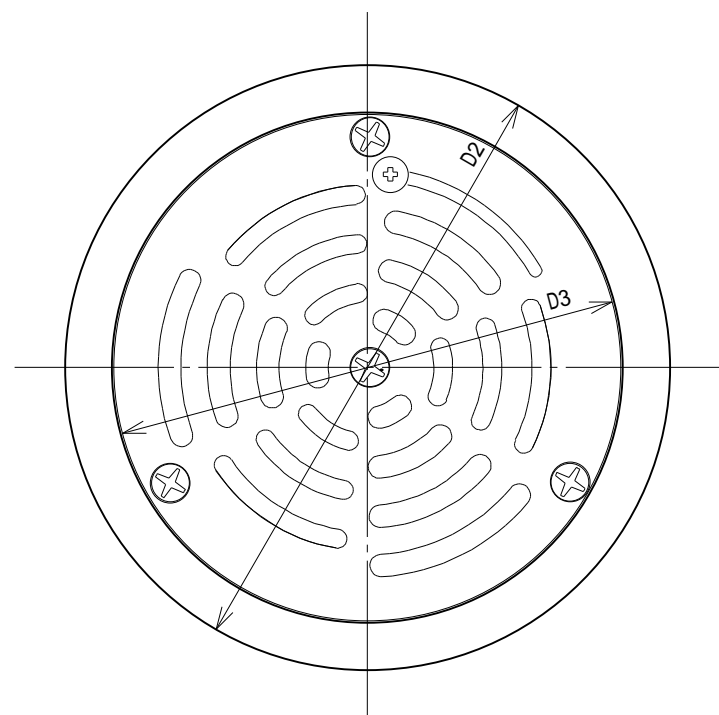

* 開口率%はVP管断面積に対する比率です。
* 型式の数字が配管接続口の呼び径です。

型 式	D2	D3	H1	開口率%
UCEP 30G ソケット式	130	109	84	165
UCEP 40G ソケット式	130	109	84	130
UCEP 50G ソケット式	160	134	97	156
UCEP 65G ソケット式	160	134	97	90
UCEP 75G ソケット式	240	209	124	168
UCEP 100G ソケット式	240	209	124	100

本図はUCEP 65Gソケット式です。
型式により、スリット幅又はスリット数が異なります。
* 最高使用温度：55
仕様・寸法は予告なく変更することがあります。

符号	部 材 名	材 質	作成日	09. 9. 18	検 図	製 図	設 計
1	目 皿 受	ABS	縮 尺	~			
2	固 定 板	SUS304	品 名	流量調整機能付 吐出金具 目皿部 UCEP Gシリーズ ソケット式			
3	固定板取付ビス	SUS304		図 番	SE0909UCEPG		
4	調 整 板	SUS304	社 名		株式会社 水巧エンジニアリング		
5	調整板固定ビス	SUS304					
6	調 整 ツ マ ミ	SUS304					