

特記

SPBF : #400バフ研磨

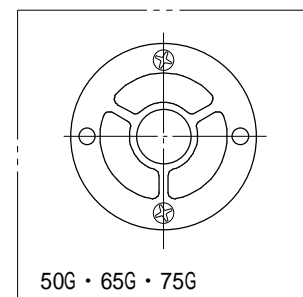
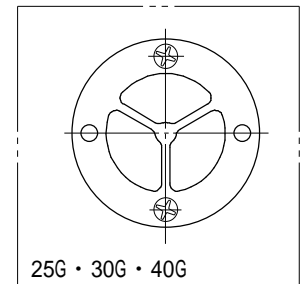
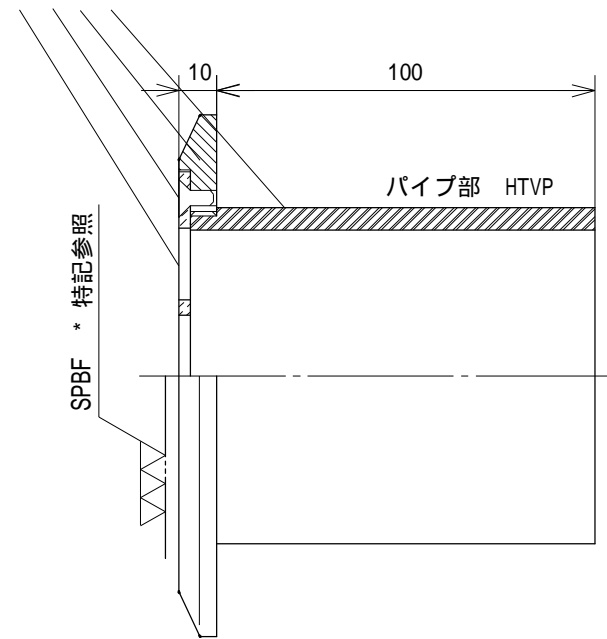
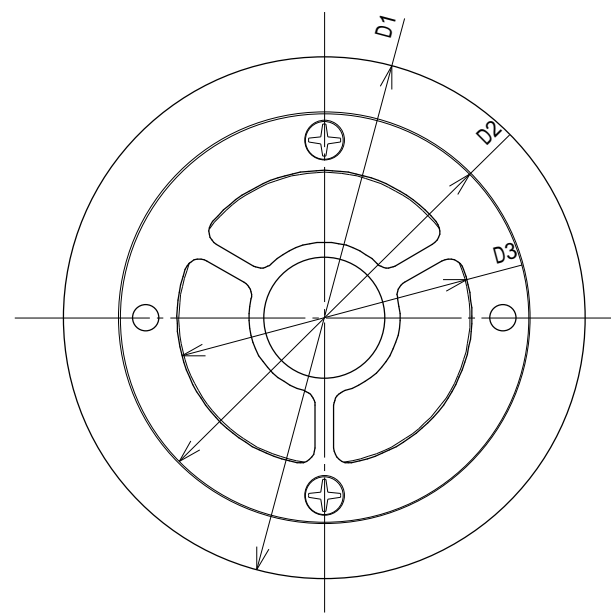

機種によって吹出し口の形状が変わります。

* 開口率%はVP管断面積に対する比率です。
* 型式の数字が配管接続口の呼び径です。

型 式	D1	D2	D3	開口率%
TEP 25G パイプ式	86	56	26	75
TEP 30G パイプ式	92	62	32	82
TEP 40G パイプ式	101	71	41	85
TEP 50G パイプ式	112	82	52	82
TEP 65G パイプ式	128	98	68	87
TEP 75G パイプ式	138	108	78	85

番号	部 材 名	数	材 質 / 備 考	作成日	09. 9.18	検 図	製 図	設 計
1	プレート	1	ABS	縮 尺	~			
2	リング	1	SUS304	品 名	吐出金具 ノズル部 TEP G シリーズ パイプ式			
3	パイプ	1	HTVP	図 番	SE0909TEPG			
4	ビス	2	SUS304(M5)	社 名	株式会社 水巧エンジニアリング			
記 事								

本図はTEP 75G¹⁷式です。

* 最高使用温度：55

仕様・寸法は予告なく変更することがあります。