

特記

SPBF : #400バフ研磨

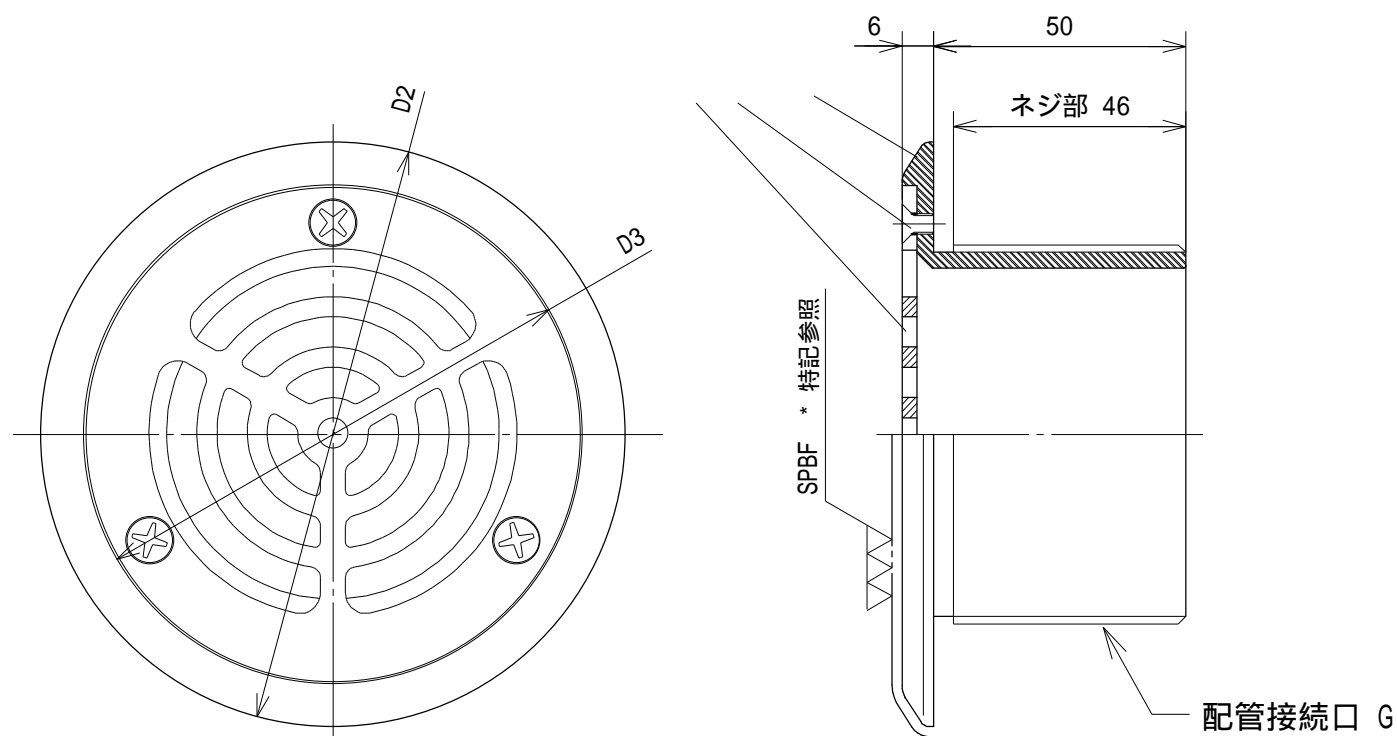

\* 開口率%はVP管断面積に対する比率です。  
\* 型式の数字が配管接続口の呼び径です。

型 式	D2	D3	ビス数	開口率%
T4 25 G	74	56	2本	100
T4 32 G	80	62	2本	100
T4 40 G	89	71	2本	85
T4 50 G	100	82	3本	80
T4 65 G	116	98	3本	76
T4 80 G	126	108	3本	74

本図は T4 65G です。  
型式により、吹出し口の形状が変わります。  
仕様・寸法は予告なく変更することがあります。

番号	部 材 名	数	材 質 / 備 考	作成日	09. 1. 30	検 図	製 図	設 計
1	リ ン グ	1	SCS13	縮 尺	~			
2	目 皿 受	1	SCS13	品 名	ステンレス鋳鋼製 吐出金具 ノズル部 T4 G シリーズ			
3	ビ ス	2(3)	SUS304(M4)	図 番	SEC0901T4G-A			
4				社 名	株式会社 水巧エンジニアリング			
記 事								