

特記

SPBF : #400バフ研磨

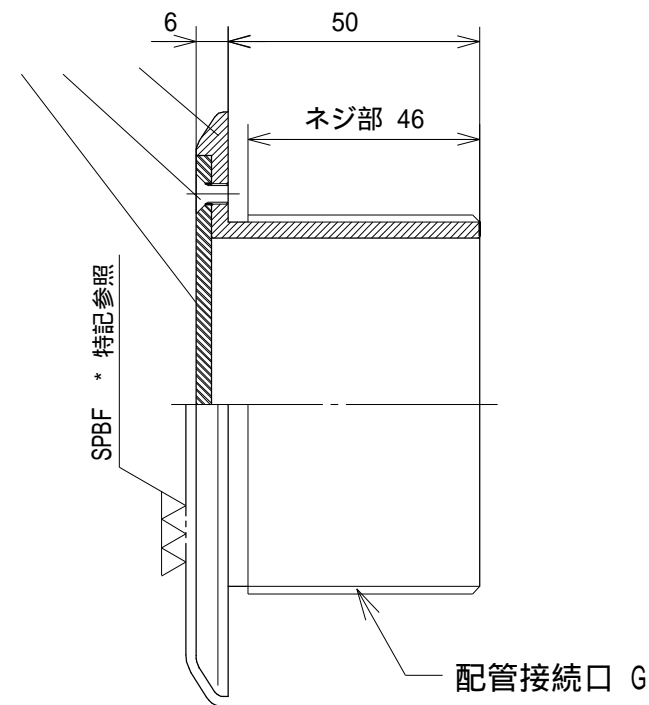
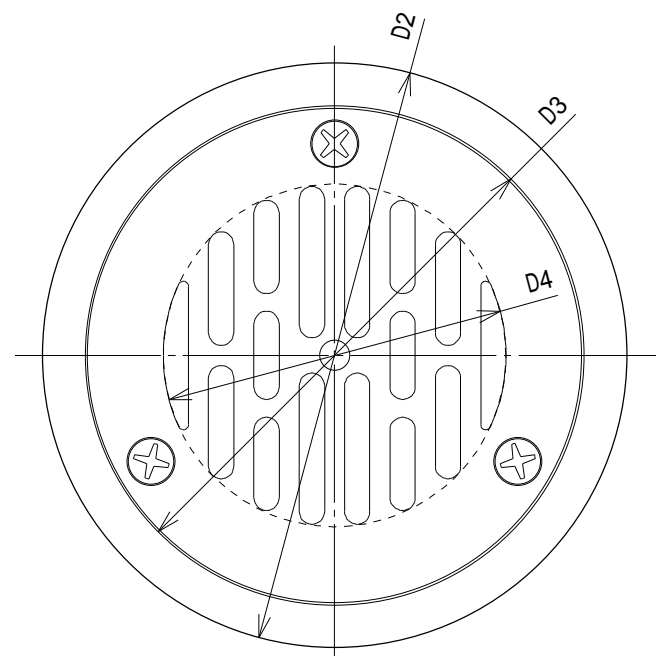

* 開口率%はVP管断面積に対する比率です。
* 型式の数字が配管接続口の呼び径です。

型 式	D2	D3	D4	ビス数	開口率%
U4 25 G	74	56	26	2本	72
U4 32 G	80	62	32	2本	61
U4 40 G	89	71	41	2本	63
U4 50 G	100	82	52	3本	53
U4 65 G	116	98	68	3本	46
U4 80 G	126	108	78	3本	57
U4 100 G	149	131	101	3本	62

本図は U4 65G です。
型式により、スリット幅又はスリット数が異なります。
!) 接続管断面積に対し目皿部の開口面積が小さいので、選定に際し御注意下さい。
仕様・寸法は予告なく変更することがあります。

番号	部 材 名	数	材 質 / 備 考	作成日	08.3.12	検 図	製 図	設 計
1	目 皿	1	SCS13	縮 尺	~			
2	目 皿 受	1	SCS13	品 名	ステンレス鋳鋼製 側面循環金具 目皿部 U4 G シリーズ			
3	ビ ス	2(3)	SUS304(M4)	図 番	SEC0803U4G-A			
4				社 名	株式会社 水巧エンジニアリング			
記 事								