

特記

SPBF : #400バフ研磨

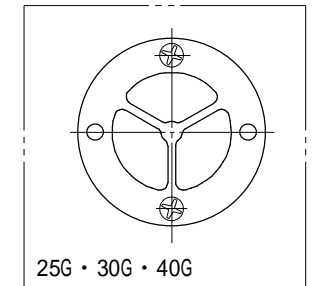

25G・30G・40G

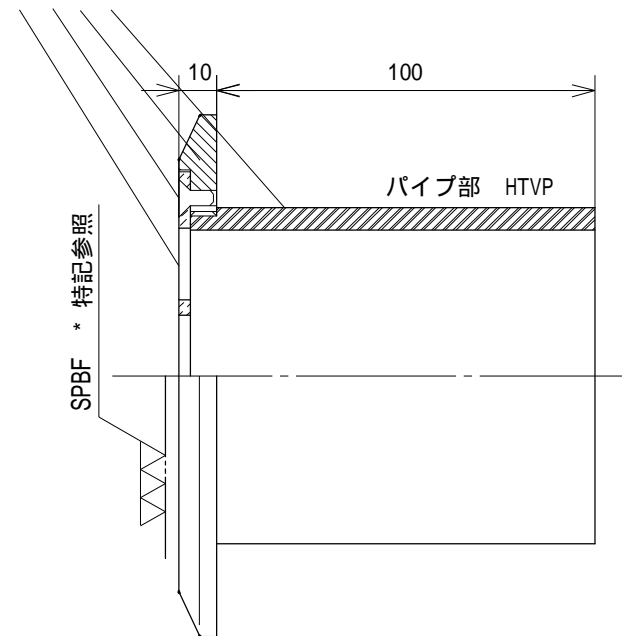
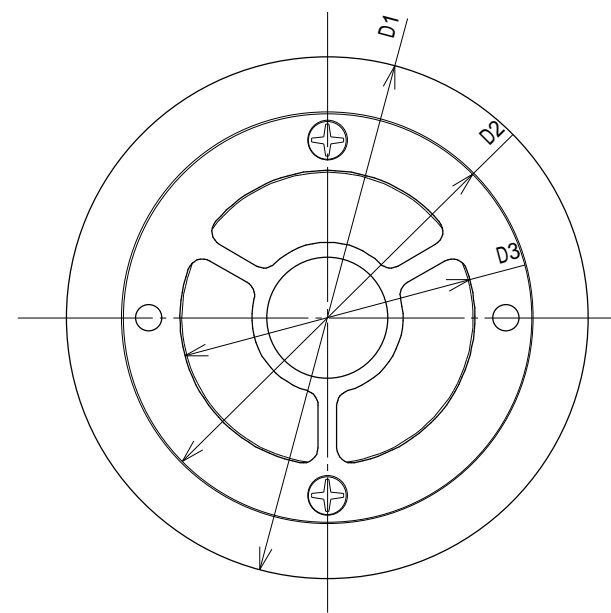
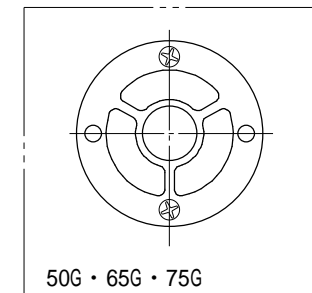

50G・65G・75G

機種によって吹出し口の形状が変わります。

*開口率はVP管断面積に対する比率です。
*型式の数字が配管接続口の呼び径です。

型 式	D1	D2	D3	開口率%
TP 25G パイプ式	86	56	26	75
TP 30G パイプ式	92	62	32	82
TP 40G パイプ式	101	71	41	85
TP 50G パイプ式	112	82	52	82
TP 65G パイプ式	128	98	68	87
TP 75G パイプ式	138	108	78	85

番号	部 材 名	数	材 質 / 備 考	作成日	09. 9.18	検 図	製 図	設 計
1	プレート	1	ABS	縮 尺	~			
2	リング	1	SUS316	品 名	吐出金具 ノズル部 TP G シリーズ パイプ式			
3	パイプ	1	HTVP					
4	ビス	2	SUS316(M5)	図 番	SE0909TPGP			
記 事				社 名	株式会社 水巧エンジニアリング			

本図はTP 75G¹イ¹式です。

*最高使用温度：55

仕様・寸法は予告なく変更することがあります。